

山东临工工程机械有限公司(山东临工), 始建于1972年, 是国际化的工程机械企业, 国家高新技术企业。公司主要产品有装载机、挖掘机、道路机械及核心关键零部件等系列工程机械产品。

2019年10月, 山东临工荣获“欧洲质量奖(EFQM)”。至此, 山东临工已经成为集“全国质量奖”、“亚洲质量卓越奖”、“欧洲质量奖”于一身的首家中国企业。

“走名牌之路, 建百年临工”, 山东临工正以“成为国际化的工程机械领先企业”为目标, 集约发展, 创新发展, 努力打造工程机械行业中令客户满意和值得推荐的品牌。



山东临工工程机械有限公司



扫一扫 关注山东临工官方微信

中国境内欢迎访问:

www.sdlg.cn

地址: 山东省临沂经济技术开发区临工工业园

服务电话: 4006587911/4006587922 投诉电话: 4006587999

可靠 承载 重托



L936H

轮式装载机



燃油经济性好, 动作快效率高:

- ◆ 匹配潍柴WP4.6N或玉柴四缸发动机, 具有P、S、E (重载、中载、轻载) 三级功率控制模式满足不同工况, 节油高效, 经济性好, 客户投资回报快。



- ◆ 收斗角大, 装满系数高; 转弯半径小, 机动灵活; 三项和时间短、速度快、效率高;



加强型设计, 可靠性高:

- ◆ 变速箱采用磁悬浮超越离合器, 高温及液体流动环境磁力不减。强磁使离合器内易损件不接触即可工作, 离合器寿命大幅提升。



- ◆ 加强型前后车架: 关键受力部位加强设计, 承载力强; 消除应力集中, 载荷分布合理, 使用寿命长。



配置高端, 美观、舒适、环保、维护保养便利:

- ◆ 高档悬浮座椅, 多角度、多维度可调; 操控按键, 右前方立式布局, 触手可及; 冷暖空调, 乘坐舒适, 配冷暖储物箱; 彩色多功能仪表, 豪华高端; 屏大, 可扩容。
- ◆ 大开度侧罩与后窗棂, 双气弹簧辅助开启机罩, 省时省力; 柴滤及空滤集中布置在发动机同侧, 日常维护保养更方便。
- ◆ 电气集中: 整机保险丝和继电器, 安装在集中控制盒内, 维修检测方便; 采用OBD II标准故障诊断接口, 可方便实现发动机的检测与维护。



L936H

产品主要技术参数

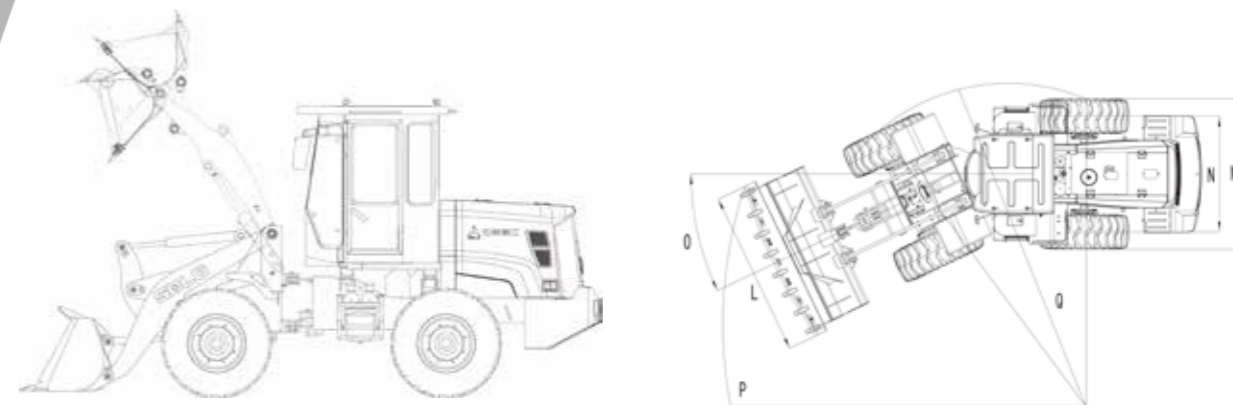

项目	参数	项目	参数	项目	参数
整机尺寸		发动机		工作装置液压系统	
长×宽×高(A×L×C)	7480×2520×3170mm	玉柴/潍柴	YCA05125-T401 WP4.6NG125E475	型式	机械手动控制 液压先导控制
轴距(B)	2850mm	型式	直列、水冷、四冲程、电控直喷	三项和时间	≤9.0s
最小离地间隙(D)	370mm	发动机功率	92kW	工作装置液压系统工作压力	16MPa
最大卸载高度(E)	3278mm	发动机额定转速	2200r/min	转向系统	
对应卸载距离(G)	1020mm	排量	4837ml 4580ml	型式	负荷传感全液压铰接转向
卸载角(J)	-45°	最大扭矩N.m/转速r/min	600/1300~1600 630/1400	制动系统	
轮距(N)	1865mm	排放标准	GB 20891-2014(国四)	行车制动型式	气顶油钳盘式
转向角度(O)	37°	最低燃油消耗率	205g/kW.h	停车制动型式	电动气控内涨蹄式
水平通过半径(铲斗外侧)(P)	6182mm	传动系统		加油容量	
最小转弯半径(Q)	5250mm	变矩器型式	单级四元件双涡轮液力变矩器	燃油	160L
整机参数		变速箱型式	行星式动力换挡	液压油	128L
斗容	1.6(1.5-3.0)m³	档位	前二后一	发动机	15L 12L
额定载荷	3000kg	前进 I 档速度	0~13km/h	变速箱	44L
操作重量	10750kg	前进 II 档速度	0~38km/h	驱动桥	18+18L
最大牵引力	≥100kN	后退 I 档速度	0~17km/h	制动系统	4L
最大掘起力	≥92kN	驱型式	常四轮驱动	尿素加注	18L 16L

* 山东临工产品不断改进, 配置参数将不断更新, 我们保留在未实现告知用户的情况下更改设计及参数的权利; 产品的配置和外观以实物为准。