

山东临工工程机械有限公司(山东临工), 始建于1972年, 是国际化的工程机械企业, 国家高新技术企业。公司主要产品有装载机、挖掘机、道路机械及核心关键零部件等系列工程机械产品。

2019年10月, 山东临工荣获“欧洲质量奖(EFQM)”。至此, 山东临工已经成为集“全国质量奖”、“亚洲质量卓越奖”、“欧洲质量奖”于一身的首家中国企业。

“走品牌之路, 建百年临工”, 山东临工正以“成为国际化的工程机械领先企业”为目标, 集约发展, 创新发展, 努力打造工程机械行业中令客户满意和值得推荐的品牌。



山东临工工程机械有限公司



扫一扫 关注山东临工官方微信

中国境内欢迎访问:

www.sdlg.cn

地址: 山东省临沂经济技术开发区临工工业园

服务电话: 4006587911/4006587922 投诉电话: 4006587999

可靠 承载 重托



E655H

小型挖掘机



行业主流动力，经济性好：

知名品牌国四发动机，进气量大，燃烧充分，动力强，作业效率高；整车散热性能优化，较上代产品高温适应性更好。



负载敏感液压系统：

动作控制灵敏、精准、速度快，复合动作协调性好，便于操控，作业效率高。

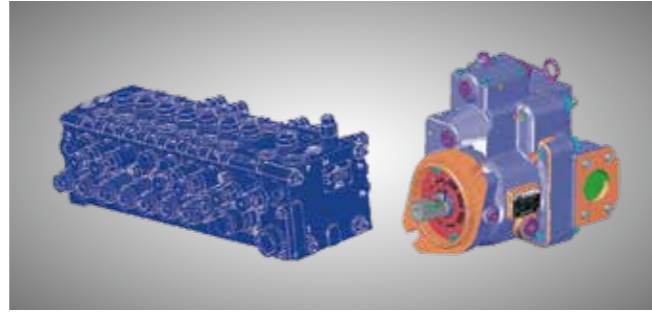

加强型结构设计，可靠性高：

加强型上、下架结构，结构紧凑，刚性好，载荷分布均匀变形小，承载力大，可靠性高。

高强度回转平台，抗冲击力能力强；配置成熟的四轮一带，承载力大、耐磨、可靠性高。

工作装置使用高拉伸强度钢板，轴座部位使用锻打件，中间部位加焊大截面隔板。机器人焊接，焊缝探伤仪检测，可靠耐用。

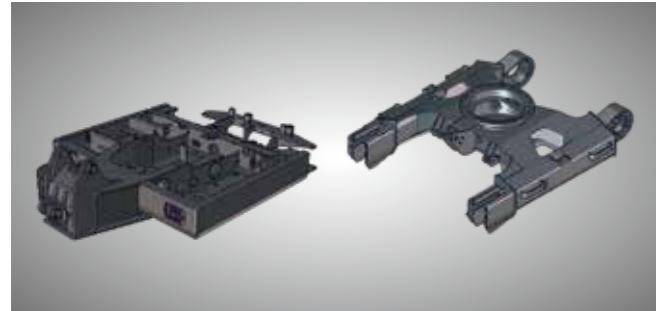

布局合理，维护便利：

全钢化前挡风玻璃，配备天窗，宽敞明亮；左后角为弧形玻璃，后视野更宽广。

醒目的彩色监控器，随时监控机器的运行状态；方便的先导手柄与控制开关，触手可及，操控方便。

后机罩开度大，维护空间大。

燃滤、机滤等保养件集中布置在发机罩内，站在地上触手可及。



E655H

产品主要技术参数

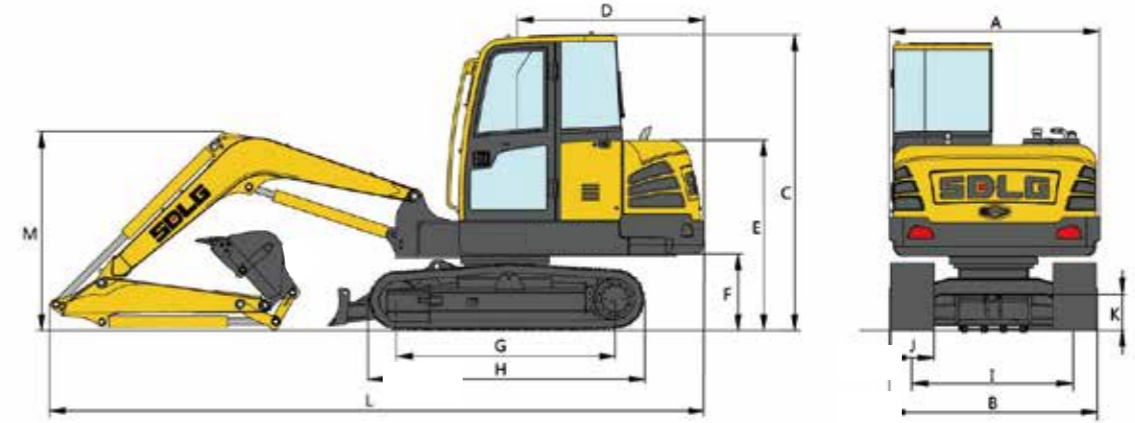

项目	参数	项目	参数	项目	参数
整机参数		尾部回转半径 (mm)	1670	行走/回转系统	
斗容 (m ³)	0.20	上部总成离地高度 (mm)	680	托链轮数量 (单边)	1
总质量 (kg)	6050	轴距 (mm)	1950	支重轮数量 (单边)	5
最大挖掘力 (kN)	40	履带总长 (mm)	2490	行走制动型式	湿式盘式
回转速度 (r/min)	11.5	履带轨距/轮距 (mm)	1520	回转型式	液压驱动内齿单列球轴承
行走速度 (低/高) (km/h)	2.4/4.8	履带板宽度 (mm)	380	回转制动型式	湿式盘式
最大挖掘半径 (mm)	6130	最小离地间隙 (mm)	375	液压系统	
最大挖掘深度 (mm)	3800	发动机		液压操纵控制型式	负载敏感控制系统
最大挖掘高度 (mm)	5870	发动机型号	4TNV94L-ZCWC	液压型式	先导比例控制
最大卸载高度 (mm)	4180	发动机型式	直列、水冷、四冲程	最大流量 (L/min)	126
动臂长度 (mm)	3030	发动机功率 (kW)	35.9	加油容量	
斗杆长度 (mm)	1540	额定转速 (r/min)	2000	燃油加油量 (L)	135
整机尺寸		排量 (ml)	3054	液压油加油量 (L)	100
外廓长 (mm)	5970	排放标准	GB 20891-2014(国四)	发动机加油量 (L)	12
外廓宽 (mm)	1940	最低燃油消耗率 (g/(kw.h))	218	行走减速机加油量 (L)	2×1.3
外廓高 (mm)	2610	最大扭矩(N.m)/转速 (r/min)	200.8/1400	回转减速机加油量 (L)	1.2

* 山东临工产品不断改进，配置参数将不断更新，我们保留在未实现告知用户的情况下更改设计及参数的权利；产品的配置和外观以实物为准。